



Voorgevel



Rechter zijgevel



Achtergevel



Linker zijgevel

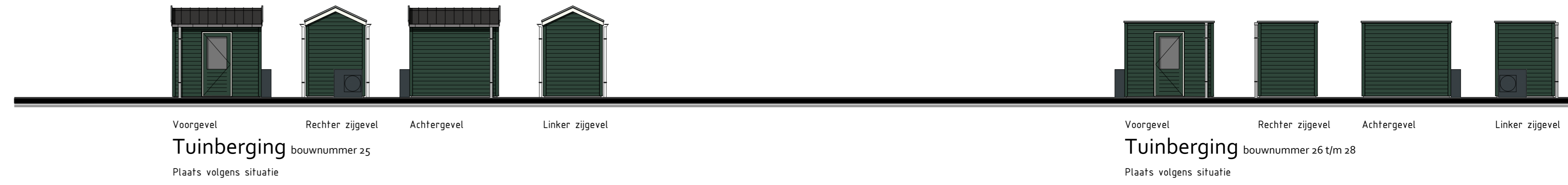

Tuinberging bouwnummer 25
Plaats volgens situatie

Tuinberging bouwnummer 26 t/m 28
Plaats volgens situatie

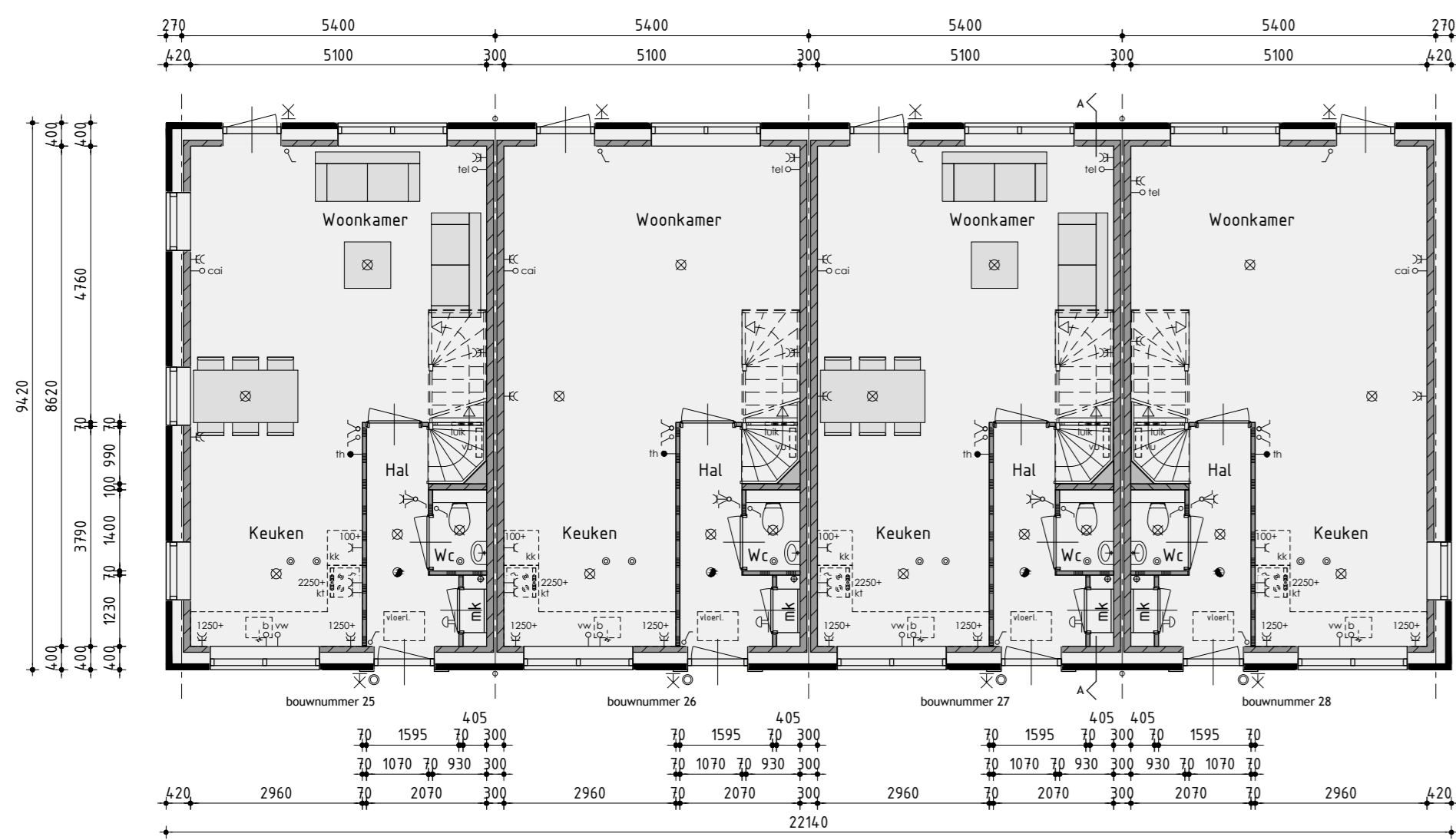
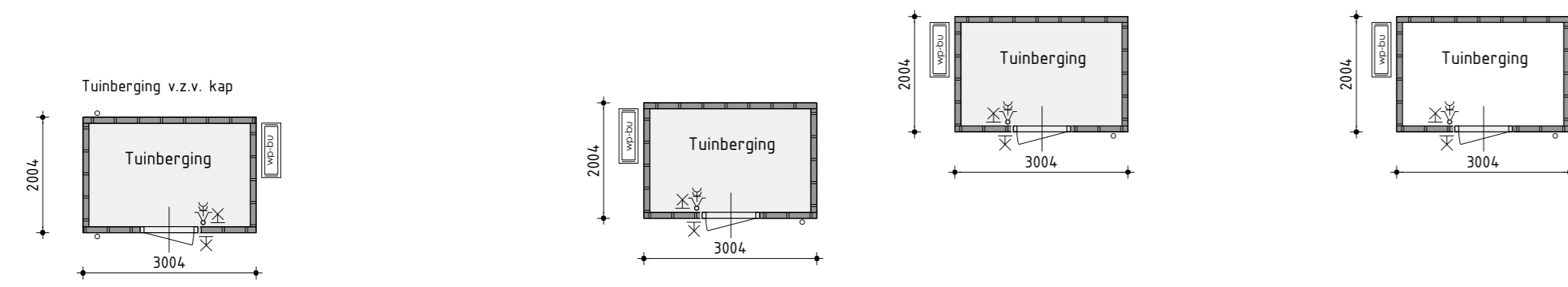

Begane grond
v.z.v. vloerverwarming

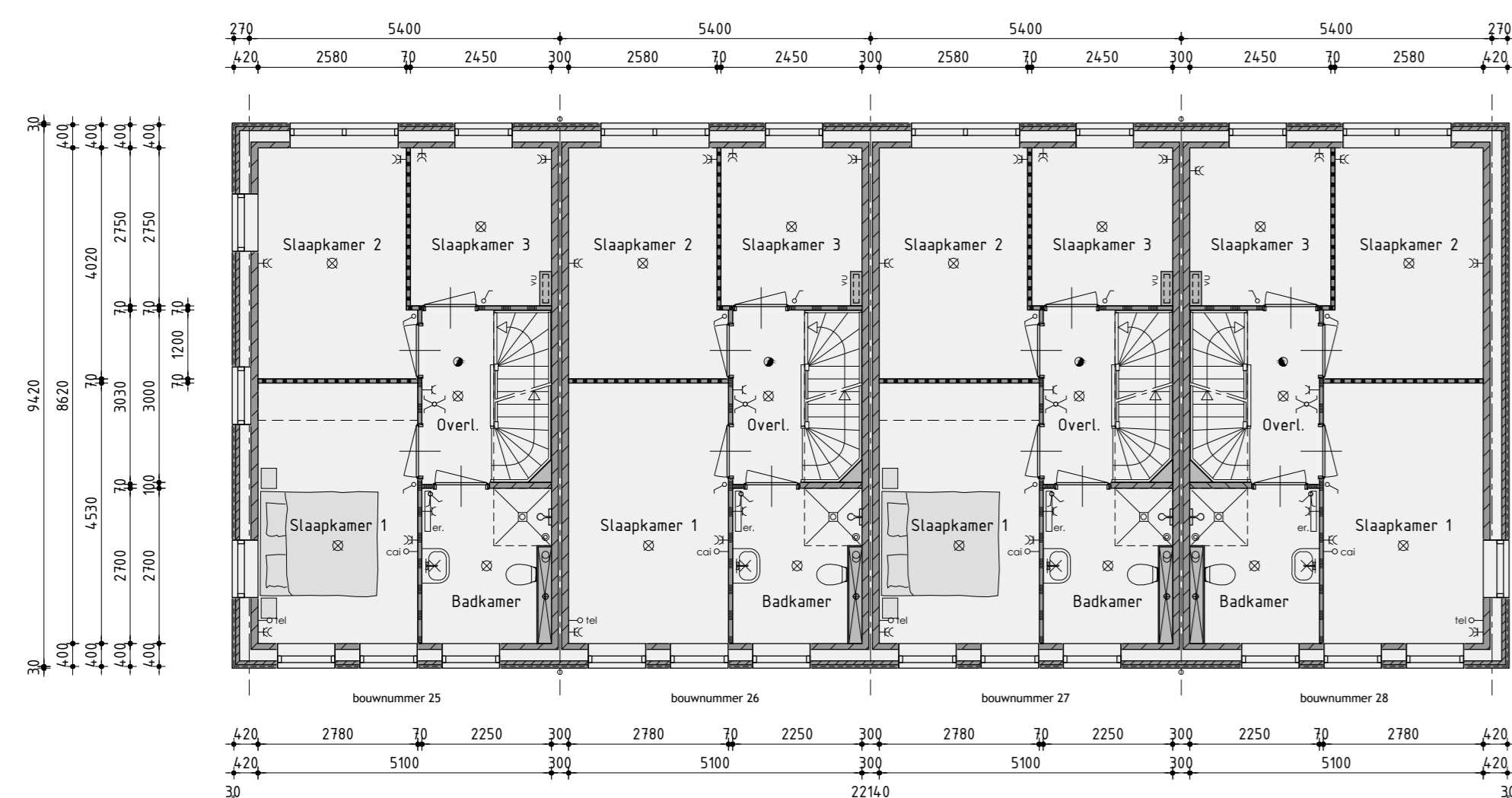

1ste verdieping
v.z.v. vloerverwarming

Kleurenschema

Studeerstoel	Houtlaten	Kleur
Ereks	Baksteen	Donker grijs gesaneerd
Sierbelleiding	Vastlozeel stromen	Engels groen
Sak	Keramische pan	Zwart engobe
Raandorpel f.v. metselwerk	Keramisch	Zwart
Raandorpel f.v. gevelbelleiding	Aluminium	Demengroen
Koepjen	Hardhout	Gebruikt wit
Sraande deen	Hardhout	Gebruikt wit
Sleeden top het glas	Hardhout	Gebruikt wit
Voordeur	Samengesteld	Demengroen
Sraedelen	Hout	Gebruikt wit
Sierandwerkung platka	Aluminium frame	Grijs
Hemwaterafvoer	PVC	Grijs
Ventilatorroosters	Aluminium	Blank gesandseerd
Tuinberging	Gastrapaneel raadhout	Demengroen
Sloot tuinberging bwr. 1	PVC	Grijs
Sak tuinberging bwr. 1	Keramische pan	Zwart engobe
Sierandwerkung tuinberging	Aluminium frame	Kleurloos
Sier tuinberging	Samengesteld	Demengroen
Indoorzichtig glas	Gemalveerd glas	Grijs

Renvooi

- baksteen 10sten schouwerk
- steen v.z.v. gevelbelleiding
- kalkzandsteen vulwerk
- kalkzandsteen ankersteze woningsscheldende spouwmuur
- lichte scheidingswand gspotakken vlsband
- lichte scheidingswand gspotakken zwaar
- houtskeldebouw

Renvooi

- Ø platfandof aansluitpunt
- ØK wandlichtaansluitpunt
- ✓ enkele schakelaar
- ✓ dubbele schakelaar
- ✓ wissel schakelaar
- enkele wandcontactdoos gewaerd
- dubbele wandcontactdoos gewaerd
- enbedrade aansluiting relafoon
- enbedrade aansluiting centrale antenne inrichting
- enbedrade aansluiting elektrisch kooktoestel
- enbedrade aansluiting boiler
- enbedrade aansluiting vaatwasser
- themastaf
- buitekraan
- rookmelder
- optelplaats voor koelkast
- optelplaats voor wasafwasmid
- optelplaats voor wasdroger
- elektrische radiator (plaats en afmeting indicatief)
- bedrukker
- tel
- mechanische ventilatie-unit
- ventilatorrooster
- wand afzuigventil mechanische ventilatie
- Ø platfand afzuigventil mechanische ventilatie
- Ø platfand afzuigventil pipventilator
- Ø dekscherm f.v.v. ventilatie
- v.warmtepomp binnen-unit (plaats en afmeting indicatief)
- v.warmtepomp buiten-unit (plaats en afmeting indicatief)
- verdelunit f.b.v. visierverwarming
- v.z.v. geenevalverde beglazing (colorfol e.g.)
- v.z.v. mathafvoerslootrichting beglazing
- v.z.v. veiligheidsbeglazing (volgens NEN 2008)
- v.z.v. koepjen en glas 30 minuten brandverend uitvoeren
- v.z.v. pv-panelen (afmeting, aantal en ligging indicatief)

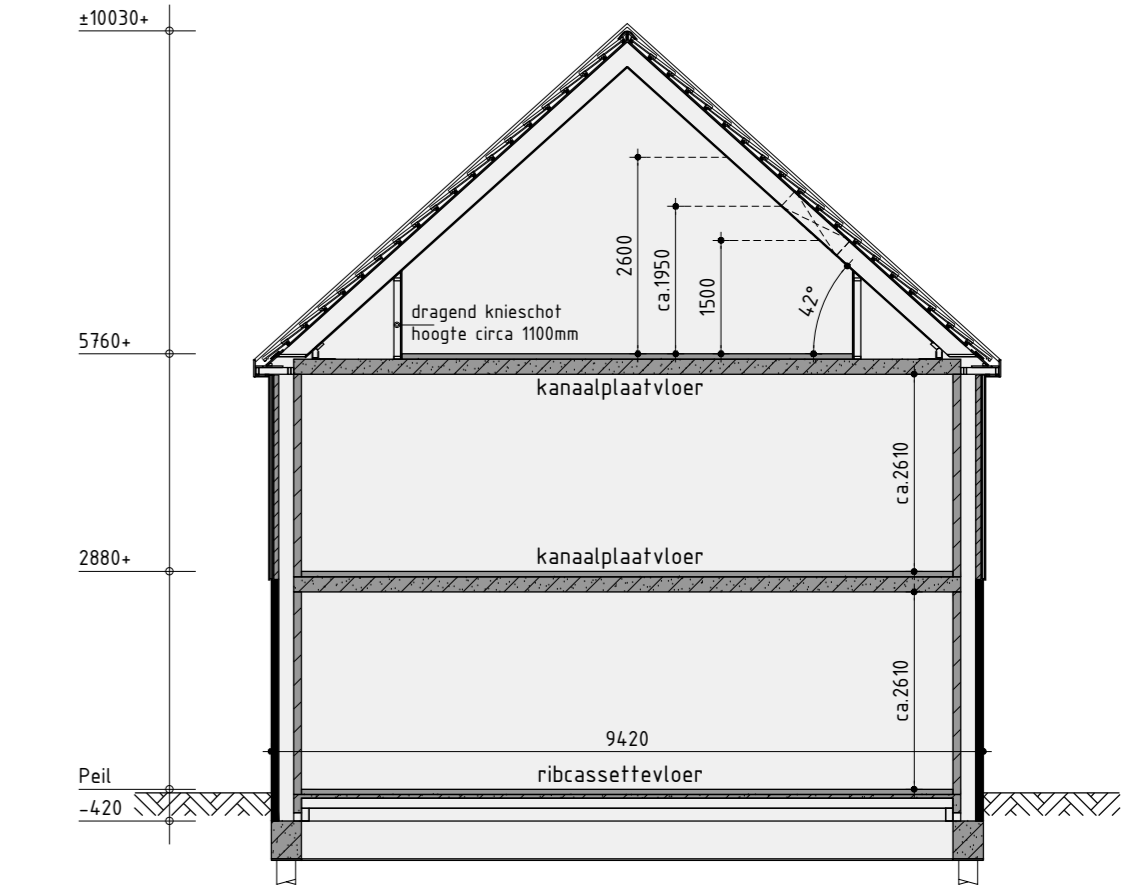

Principe doorsnede A-A

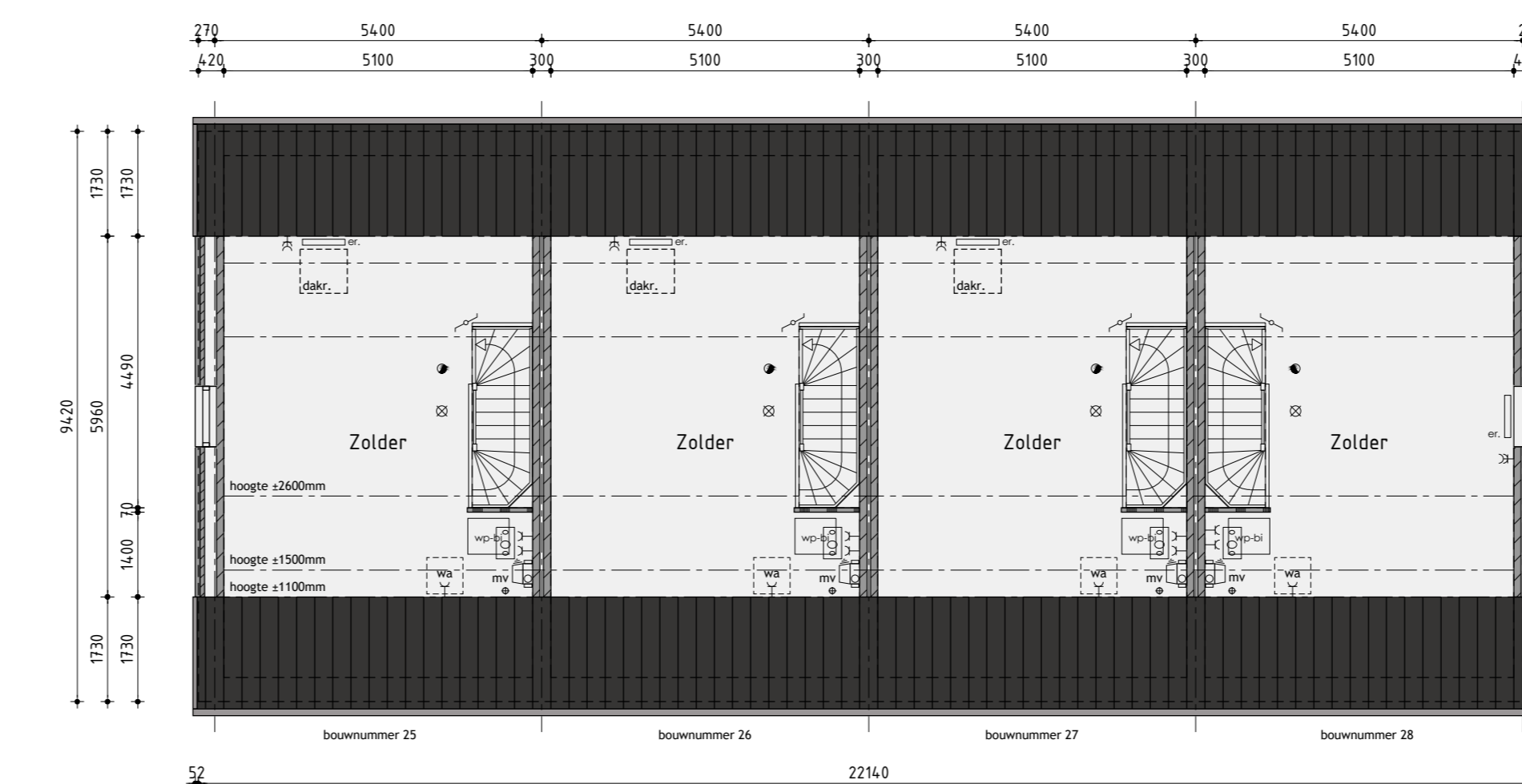

2de verdieping

Woningtype A

Bouwnummer 25 t/m 28

Plan: Waterrijk deelgebied 3A cluster 2 en 3 te Oosthuizen.

Gemeente Edam-Volendam

Realisatie en koopoverlegging

De Tocht 5

www.dewolffpartners.nl

info@dewolffpartners.nl

info@kuinbv.nl

Getekend: Roy Zwagemaker

Formaat: A0

Schaal: 1:100

Verkooptekening

Datum 1: 11-05-2020	Datum 9:
Datum 2: 30-06-2020	Datum 10:
Datum 3: 02-12-2020 bestektekening	Datum 11:
Datum 4: 13-01-2021	Datum 12:
Datum 5: 11-03-2021	Datum 13:
Datum 6:	Datum 14:
Datum 7:	Datum 15:
Datum 8:	Datum 16:

De Wolff & Partners | Zeeheldenweg 100A | 1053 JD Grootedijk
T: 020 28 29 30 | F: 020 28 29 99
www.dewolffpartners.nl
Bouwen de Kader | Voor Boukandelaar

Werknummer 20328
V-01.1

De Wolff & Partners © Deze tekening is eigendom van De Wolff & Partners en mag niet zonder haar toestemming worden verspreid of gereproduceerd.